



Kombiheizgerät mit Heizkessel

UNIQA REVOLUTION 25

Technische Dokumentation



DE

To consult the documentation,
visit our website www.sime.it
Die Dokumentation ist auf
unserer Website www.sime.it
einsehbar



5.4 Aufbau



Abb. 10

5.5 Technische Eigenschaften

BESCHREIBUNG		UNIQA REVOLUTION 25
ZERTIFIZIERUNG		
Bestimmungsländer		IT - ES - AT
Brennstoff		G20 - G31
PIN-Nummer		1312CU6386
Kategorie		I12H3P
Geräte-Klassifizierung		B22 - B32 - C(10)2 - C12 - C12X - C32 - C32X - C42 - C42X - C52 - C52X - C62 - C62X - C82 - C82X
Klasse NO _x (*)		6 (< 56 mg/kWh)
Nominale Nutzleistung Brauchwasser	kW	22,8
HEIZLEISTUNGEN		
WÄRMEZUFUHR (**)		
Nenndurchsatz (Q _n max)	kW	24,5
Minstdurchsatz (Q _n min)	kW	10
WÄRMELEISTUNG		
Nützlicher Nennwert (80-60°C) (P _n max)	kW	22,8
Minimale Nutzleistung (80-60°C) (G20/G31) (P _n min)	kW	9,0
WIRKUNGSRADE		
Max. Nutzleistung (80-60°C)	%	93,2
Min. Nutzleistung (80-60°C)	%	90,0
Nutzleistung 30 % der Last (40-30°C)	%	101,7
Verlust nach Abschalten bei 50°C	W	111
BRAUCHWASSERLEISTUNGEN		
Nennwärmezufuhr (Q _{nw} max)	kW	24,5
Mindestwärmezufuhr (Q _{nw} min)	kW	10,0
Spezifischer BWW-Durchsatz Δt 30 °C (EN 13203)	l/min	10,6
Kontinuierlicher BWW-Durchsatz (ΔT 25°C/ΔT 35°C)	l/min	12,9 / 9,2
Minimaler BWW-Durchsatz	l/min	2
Max. (PMW)/Min. Druck	bar kPa	7 / 0,5 700 / 50
ENERGIELEISTUNGEN		
HEIZEN		
Saisonale Energieeffizienzklasse Heizung		B
Saisonale Energieeffizienz Heizung	%	86
Schalleistung	dB(A)	54
BRAUCHWASSER		
Energieeffizienzklasse Brauchwasser		A
Energieeffizienz Brauchwasser	%	81
Erklärtes Lastprofil Brauchwasser		XL
ELEKTRISCHE DATEN		
Versorgungsspannung	V	230
Frequenz	Hz	50
Stromaufnahme in Standby	W	3
Elektrischer Schutzgrad	IP	X5D
Max. Stromaufnahme	A	2,0
VERBRENNUNGSDATEN		
Rauchgastemperatur bei max./min. Durchsatz (80-60°C)	°C	88 / 66
Massenstrom Rauchgas Max./Min.	g/s	29,7 / 15,8
CO ₂ bei max./min. Durchsatz (G20)	%	3,5 / 2,5
CO bei 0% O ₂	ppm	120
NO _x gemessen	mg/kWh	38
DÜSEN - GAS		
Düsenmenge	Nr.	38
Düsensdurchmesser (G20)	mm	0,85
Düsensdurchmesser (G31)	mm	0,50
Gasverbrauch bei Max./Min. Durchsatz (G20)	m ³ /h	2,59 / 1,06
Gasverbrauch bei Max./Min. Durchsatz (G31)	kg/h	1,90 / 0,78
Gasversorgungsdruck (G20/G31)	kg/h kPa	20 / 37 2 / 3,7
TEMPERATUREN - DRUCK		
Max. Betriebstemperatur (T max)	°C	85
Einstellbereich Heizung	°C	40 ÷ 80
Einstellbereich Brauchwasser	°C	10 ÷ 60
Max. Betriebsdruck (PMS)	bar kPa	3 300
Wassergehalt im Heizkessel	l	3,35
Gehalt - Kältemittel R134a	g	250

(*) Klasse NO_x gemäß UNI EN 15502-1:2015

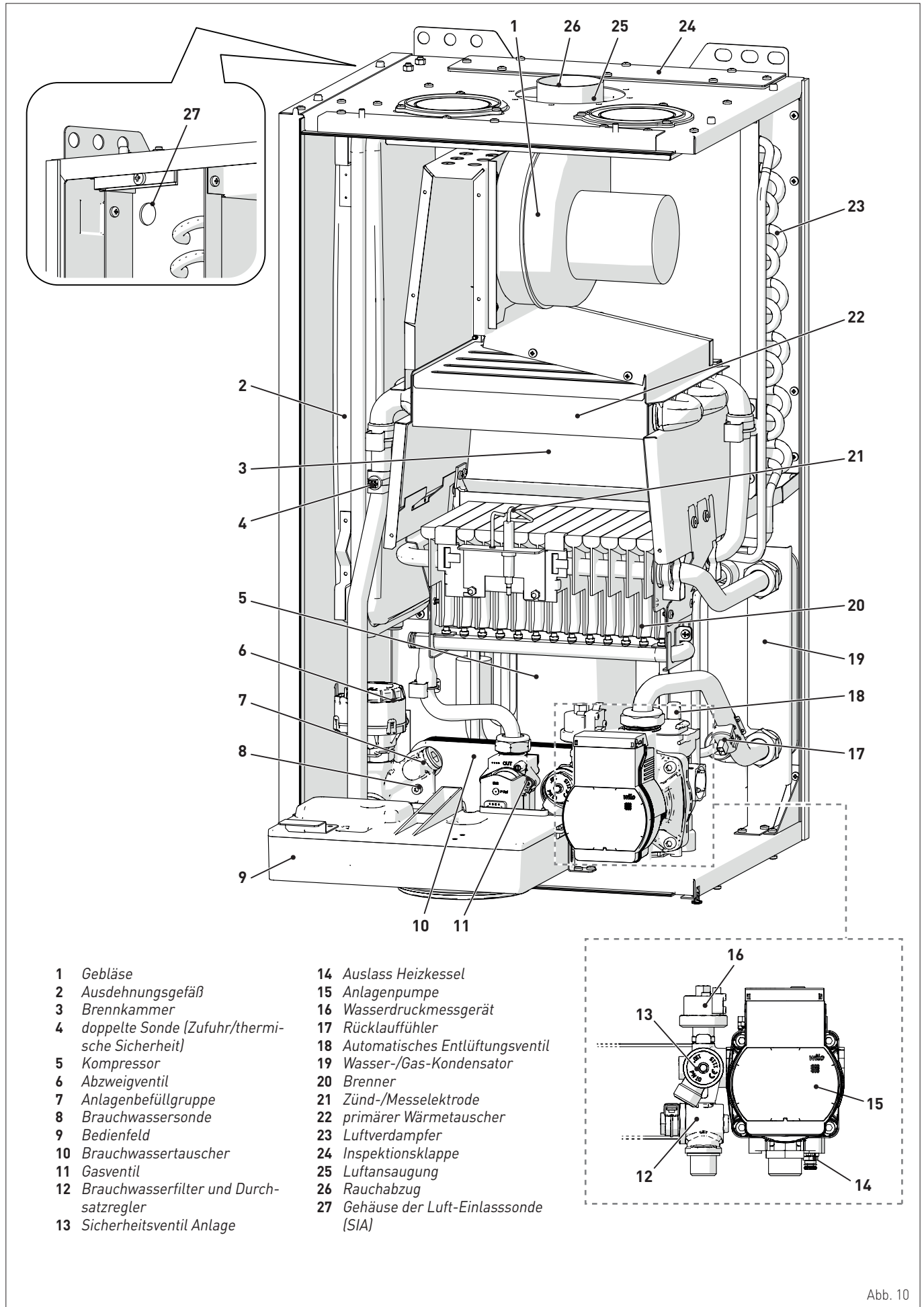
(**) Wärmezufuhr berechnet mithilfe des Heizwertes (Hi)

Unterer Heizwert (Hu)

G20 Hi. 9,45 kW/m³ (15°C, 1013 mbar) - **G31 Hi.** 12,87 kW/kg (15°C, 1013 mbar)

6.11 Rauchabzug und Ansaugung von verbrennungsfördernder Luft

Die Heizkessel **UNIQA REVOLUTION 25** müssen mit geeigneten Leitungen für den Rauchabzug und die Ansaugung von brandfördernder Verbrennungsluft versehen werden. Diese Leitungen gelten als fester Bestandteil des Heizkessels und werden von **Sime** als Zubehörsätze angeboten, die auf Grundlage der zulässigen Typologien und den Anforderungen der Anlage separat zu bestellen sind.

Zulässige Abzugarten

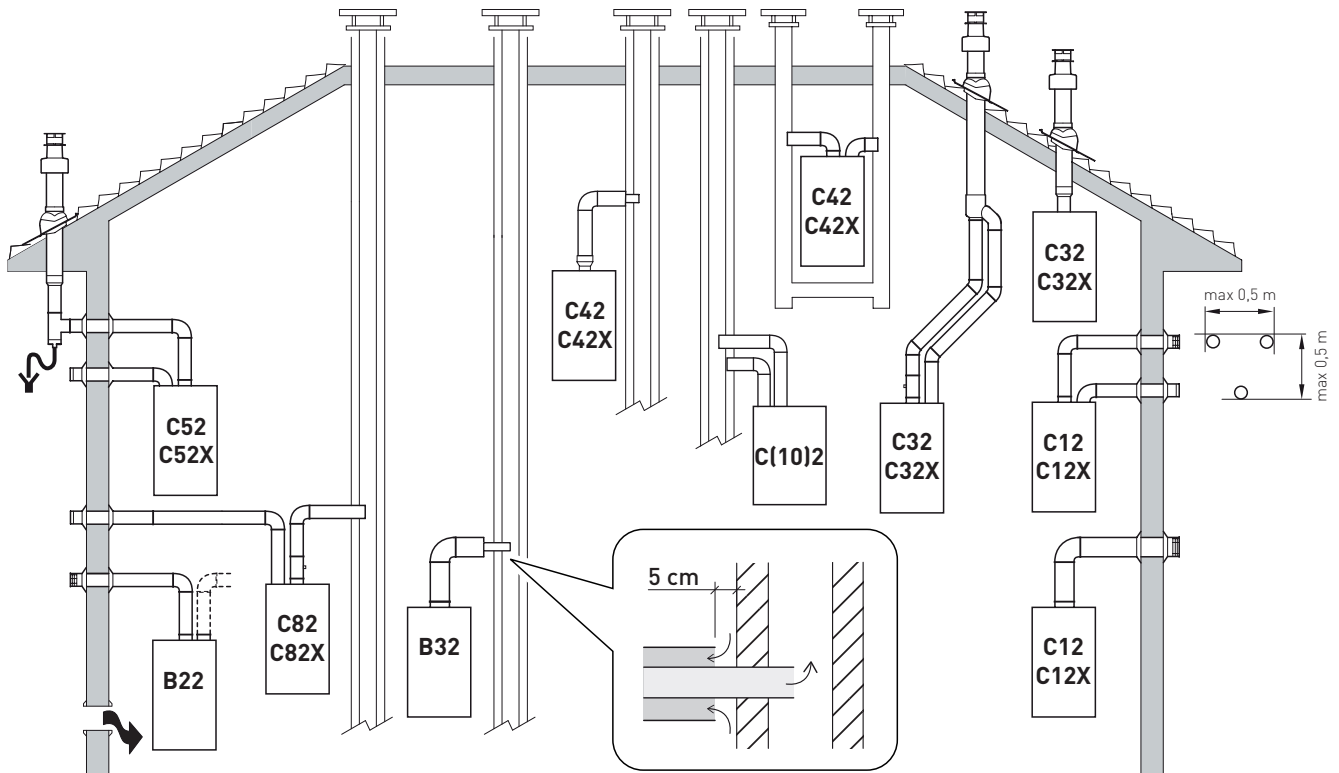

B22

Ansaugung von verbrennungsfördernder Luft in den Raum und Rauchabzug nach draußen.

HINWEIS: Öffnung mit verbrennungsfördernder Luft (6 cm² x kW).

B32

Ansaugung der verbrennungsfördernden Luft in den Raum und Rauchabzug in ein einzelnes Rauchabzugsrohr.

HINWEIS: Öffnung für Verbrennungsluft (15 cm² x kW).

C(10)2

Gerät vom Typ C, das über seine Leitungen mit einem gemeinsamen Rauchabzug verbunden ist, der für mehr als ein Gerät geplant wurde. Dieser gemeinsame Rauchabzug besteht aus zwei Abzugleitungen, die an ein Endstück angeschlossen sind, das dem Brenner gleichzeitig Außenluft zuführt und die Verbrennungsprodukte ins Freie ableitet, und zwar durch konzentrische oder nah beieinander liegende Öffnungen, die den gleichen Windbedingungen ausgesetzt sind.

HINWEIS: Der Kessel kann nur dann vom Typ C(10)2 sein, wenn das Zubehör Artikelnr. 8089560 eingesetzt wird.

Dieses Zubehör nur einbauen, wenn am Heizkessel die getrennten Schornsteine installiert sind; im Fall von konzentrischen Schornsteinen darf es **NICHT verwendet werden**.

C12-C12X

Konzentrischer Rauchabzug an der Wand. Die Rohre können unabhängig vom Heizkessel abgehen, die Ausgänge müssen jedoch konzentrisch oder nah genug (max. 50 cm) angeordnet sein, um ähnlichen Windbedingungen ausgesetzt zu sein.

C32-C32X

Konzentrischer Dachauslass. Auslass, wie C12X.

C42-C42X

Abzug und Ansaugung in gewöhnlichen separaten Rauchabzugsrohren, die ähnlichen Windbedingungen ausgesetzt sind.

C52-C52X

Abzug und Ansaugung separat an der Wand oder auf dem Dach und in jedem Fall in unterschiedlichen Druckzonen.

HINWEIS: der Abzug und die Ansaugung dürfen sich niemals an gegenüberliegenden Wänden befinden.

C62-C62X

Selber Typ wie C42 - C42X, aber mit Abzug und Ansaugung mit separat erhältlichen und zertifizierten Leitungen.

C82-C82X

Abzug in einzelnes oder gemeinsames Rauchabzugsrohr und Ansaugung an der Wand.

P: Rauchabzugssystem, geplant für den Betrieb bei positivem Druck.

X: Diese Geräte und die zugehörigen Rauchabzüge erfüllen die deutschen Dichtungsanforderungen.



Abb. 22



HINWEISE

- Die Abzugsleitung und der Anschluss an das Rauchabzugsrohr müssen den geltenden nationalen und lokalen Vorschriften und Gesetzen entsprechen.
- Das Tragen steifer und dichter Handschuhe, die gegenüber hohen Temperaturen, Kondenswasser und mechanischen Beanspruchungen resistent sind, ist Pflicht.
- Nicht isolierte Abzugsleitungen stellen eine potenzielle Gefahrenquelle dar.

PRODUCT DATA SHEET - PRODUKTDATEN

	
UNIQA REVOLUTION 25	
<i>D.H.W load profile declared</i> Angegebenes Warmwasserprofil	XL
<i>C.H. energy efficiency class</i> Saisonale Energieeffizienzklasse Heizung	
<i>D.H.W. energy efficiency class</i> Energieeffizienzklasse Warmwasser	
<i>Heat output (kW)</i> Wärmeleistung (kW)	23
<i>C.H. annual energy consumption (GJ)</i> Jährlicher Energieverbrauch Heizung (GJ)	53
<i>D.H.W. annual combustible consumption (GJ)</i> Jährlicher Brennstoffverbrauch Warmwasser (GJ)	18
<i>C.H. seasonal energy efficiency (%)</i> Saisonale Energieeffizienz Heizung (%)	86
<i>D.H.W. energy efficiency (%)</i> Energieeffizienz Warmwasser (%)	81
<i>Sound power dB(A)</i> Schallleistung dB(A)	54
<p>Specific precautionary measures to be adopted at the time of assembly, installation or maintenance of the equipment are contained in the boiler instruction manual</p> <p>Conforming to Annex IV (item 2) of the Delegated Regulations (EU) No. 811/2013 which supplements Directive 2010/30/EU</p> <p>Die zu beachtenden Vorsichtsmaßnahmen während der Montage, Installation oder Wartung des Gerätes sind in der Bedienungsanleitung des Kessels enthalten</p> <p>Gemäß Anhang IV (Punkt 2) der delegierten Verordnung (EU) Nr. 811/2013 zur Ergänzung der Richtlinie 2010/30/EU</p>	

ANNEX AA.1 - ANLAGE AA.1

Information requirements for boiler space heaters, boiler combination heaters Informationen zu Raumheizkesseln und Kombiheizkesseln							
Model(s): Modelle:		UNIQA REVOLUTION 25					
Condensing boiler: Kondensationskessel:		No Nein					
Low-temperature boiler: Niedertemperatur-Heizkessel:		Yes Ja					
B11 boiler: Heizgerät Typ B11:		No Nein					
Cogeneration space heater: KWK-Gerät zur Raumheizung:		No Nein		Equipped with a supplementary heater: Mit Zusatzheizgerät ausgestattet:		No Nein	
Combination heater: Kombiheizgerät:		Yes Ja					
Item Element	Symbol Symbol	Value Wert	Unit Einheit	Item Element	Symbol Symbol	Value Wert	Unit Einheit
Nominal heat output for space heating Thermische Nennleistung	P_n	23	kW	Seasonal space heating energy efficiency Jahreszeitbedingte Raumheizungs-Energieeffizienz	η_s	86	%
For boiler space heaters and boiler combination heaters: useful heat output Für Raumheizkessel und Kombiheizkessel: Nutzwärmeleistung				For boiler space heaters and boiler combination heaters: useful efficiency Für Raumheizkessel und Kombiheizkessel: nennwirkungsgrad			
At nominal heat output and high-temperature regime ^a Bei Wärmenennleistung und Hochtemperaturbetrieb ^a	P_4	22,8	kW	At nominal heat output and high-temperature regime [*] Bei Wärmenennleistung und Hochtemperaturbetrieb [*]	η_4	83,3	%
At 30% of nominal heat output and low-temperature regime ^b Bei 30% der Wärmenennleistung und Niedertemperaturbetrieb ^b	P_1	7,1	kW	At 30% of nominal heat output and low-temperature regime [*] Bei 30% der Wärmenennleistung und Niedertemperaturbetrieb [*]	η_1	91,5	%
Auxiliary electricity consumption Stromverbrauch Hilfssysteme				Other items Weitere Elemente			
At full load Bei Volllast	$e_{l_{max}}$	0,060	kW	Standby heat loss Wärmeverlust im Standby	P_{stby}	0,111	kW
At part load Bei Teillast	$e_{l_{min}}$	0,042	kW	Ignition burner power consumption Energiebedarf des Brenners bei Einschaltung	P_{ign}	0	kW
In standby mode Im Standby-Modus	PSB	0,003	kW	Emissions of nitrogen oxides NOx-Emissionen	NOx	25	mg/kWh
For combination heaters: Kombiheizgeräte:							
Declared load profile Angegebenes Lastprofil	XL			Water heating energy efficiency Warmwasserbereitungs-Energieeffizienz	η_{wh}	81	%
Daily electricity consumption Täglicher Stromverbrauch	Q_{elec}	0,255	kWh	Daily fuel consumption Täglicher Brennstoffverbrauch	Q_{fuel}	24,146	kWh
Contact details Kontaktinformationen	Fonderie Sime S.p.A. Via Garbo 27, 37045 Legnago (VR) ITALIA						
<p>a. High-temperature regime means 60°C return temperature at heater inlet and 80°C feed temperature at heater outlet. b. Low-temperature regime means for condensing boilers 30°C, for low-temperature boilers 37°C and for other heaters 50°C return temperature.</p> <p>a. Hoge-temperatuurregime: terugkeerttemperatuur van 60°C aan de ingang en een gebruikstemperatuur van 80°C aan de uitgang van het toestel. b. Lage temperatuur: terugkeerttemperatuur (aan de ingang van de ketel) voor ketels met rookgascondensor 30°C, voor lage-temperatuurketels 37°C en voor de andere ketels 50°C.</p>							
[*] The yield data have been calculated using the higher heating value. [*] Die Daten des Wirkungsgrads wurden mit Heizleistung H_s berechnet.							

6.2 Abmessungen und Gewicht



Abb. 16

Beschreibung	UNIQA REVOLUTION 25
	-
L (mm)	400
P (mm)	345
H (mm)	700
Gewicht (kg)	45

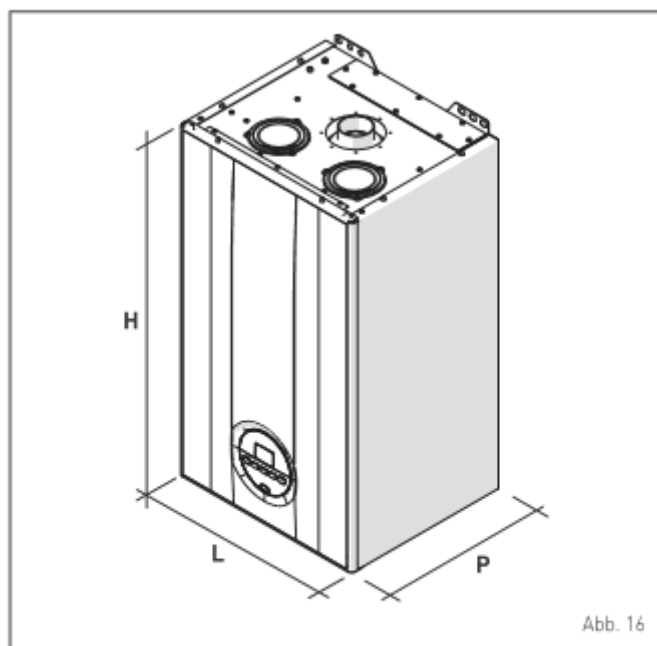

Abb. 21

Beschreibung	UNIQA REVOLUTION 25
	-
M - Zufuhr Anlage	Ø 3/4" G
R - Rücklauf Anlage	Ø 3/4" G
U - Brauchwasserauslass	Ø 1/2" G
E - Einlass Brauchwasser	Ø 1/2" G
G - Gasversorgung	Ø 3/4" G
L (mm)	400

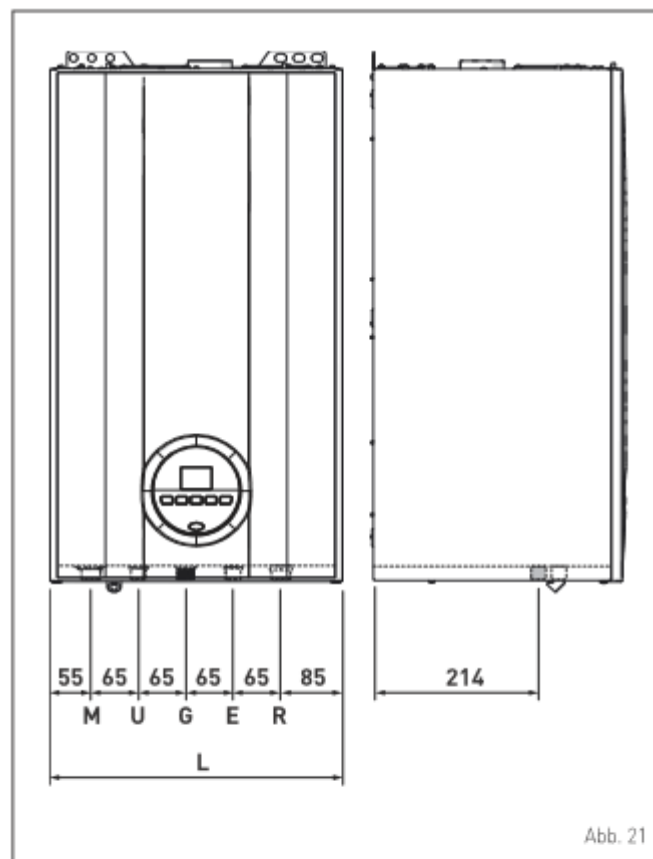

UnoTec GmbH
 Sime Vertriebs- und
 Werkkundendienst
 7.Haidequerstrasse 4 Obj.19
 1110 Wien
 office@unotec.at
 Tel. +4319974192